



# Nuova EQB Full Electric.

Mercedes-Benz





# Power up your playground.

Potente e sicura di sé, Nuova EQB Full Electric è il SUV per la famiglia che si adatta alle tue esigenze personali e facilita il passaggio all'elettrico. Con un design affascinante, proporzioni generose e un'ampia varietà di dettagli intelligenti e intuitivi, offre un'autonomia fino a 536 km<sup>1</sup> secondo WLTP con una sola ricarica. Così avrai lo spazio per alimentare la tua voglia di avventura e goderti appieno ogni viaggio.









## Più spazio. Avventure in grande stile.

Nuova EQB Full Electric può ospitare comodamente fino a sette<sup>1</sup> persone, con configurazioni di sedili flessibili e sistema EASY-ENTRY per accedere comodamente alla terza fila. Nel bagagliaio spazioso entra tutto il necessario anche per lunghe avventure, mentre i sedili Comfort della prima fila con funzione Memory a regolazione elettrica (a richiesta) permettono di trovare facilmente la propria posizione di seduta preferita. Tutto questo con un'ampia gamma di rivestimenti e colori disponibili.

<sup>1</sup> Equipaggiamento a richiesta selezionabile a seconda della configurazione individuale.

# Ricarica e vai.

Viaggia in tutta sicurezza e con il pieno supporto del sistema di Navigazione con Electric Intelligence<sup>1</sup>.

Questo sistema avanzato ti propone un percorso veloce e conveniente per arrivare a destinazione, non solo monitorando di continuo fattori come condizioni meteo e livelli di carica della batteria, ma suggerendo anche eventuali soste di ricarica, se necessario. Viene data la priorità alle stazioni di ricarica rapida, per aiutarti a raggiungere la tua destinazione il prima possibile. Con Plug & Charge<sup>2</sup> non devi fare altro che collegare la vettura, ricaricare e partire: tutte le procedure burocratiche si svolgono automaticamente.



<sup>1</sup> Per l'utilizzo dei servizi Digital Extras è necessario creare un Mercedes me ID e accettare le Condizioni di utilizzo dei servizi Digital Extras. I servizi rappresentati, oltre alle relative funzioni e disponibilità, dipendono in particolare dal periodo, dal modello di vettura, dall'anno di costruzione, dall'equipaggiamento a richiesta scelto e dal Paese.

<sup>2</sup> Per poter utilizzare il servizio Digital Extras «Mercedes me Charge», è necessario stipulare un contratto di ricarica separato con un fornitore terzo selezionato per la ricarica, il pagamento e la fatturazione. Inoltre si deve possedere un Mercedes me ID personale nonché accettare le Condizioni di utilizzo per i servizi Digital Extras. Inoltre, il rispettivo veicolo deve essere associato all'account utente. Sono possibili eventuali limitazioni a livello nazionale. Per usare Plug & Charge, devi anche attivare il servizio «Plug & Charge» per i veicoli dotati di un equipaggiamento tecnico corrispondente. Equipaggiamento a richiesta selezionabile a seconda della configurazione individuale.





- 11:08 | 44 km
- EV charging station
- 34 km Deckenpfronn, Marktplat... 22 kW
  - 2 deer GmbH - Deckenpf... 1/2 34 km Deckenpfronn, Marktplat... 22 kW
  - 3 Last Mile Solutions Sie... 0/2 35 km Deckenpfronn, Siemensst... 22 kW

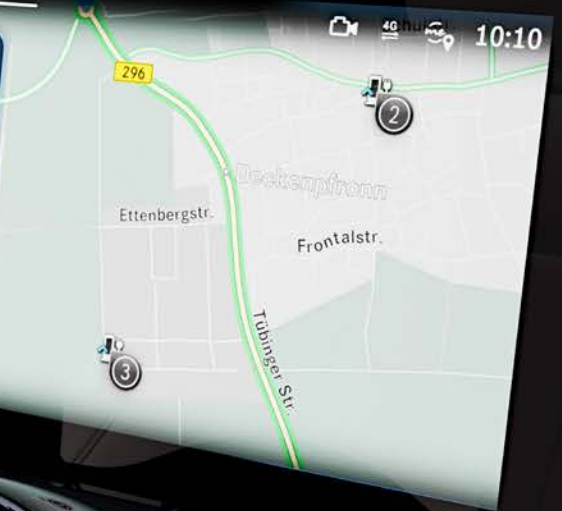

I contenuti raffigurati possono differire dalla versione di serie.







## Rendi magico ogni viaggio.

La plancia è il tuo terreno di gioco. Circondati di raffinati ma pratici dettagli di design, tra cui il CENTRAL MEDIA DISPLAY indipendente e la consolle centrale con ampi spazi per riporre gli oggetti. I vari elementi decorativi a richiesta, insieme all'illuminazione di atmosfera personalizzata, renderanno la tua esperienza ancora più unica. Poggia le mani sull'innovativo volante sportivo multifunzione e lascia che l'avventura abbia inizio.

# Dinamica. Potente. Sicura di sé.

Con le sue linee decise e un design originale, Nuova EQB Full Electric esprime un'audace dichiarazione di stile.

Le ruote a filo migliorano l'aerodinamica. La nuova mascherina del radiatore Black Panel con Mercedes-Benz Pattern, insieme ai fari a LED High Performance perfettamente integrati e le strisce luminose a LED sul frontale e sulla coda, rendono memorabile ogni avventura.





# Play. Your way.

Rendi ogni viaggio più piacevole con l'intuitivo MBUX Entertainment<sup>1</sup> che apprende rapidamente le tue preferenze, dalle playlist di streaming musicale di terze parti<sup>1</sup> e stazioni radio fino a varie opzioni di illuminazione d'atmosfera, adattabili alle tue preferenze e perfino al tuo umore. E il Sound System Surround Burmester® con Dolby Atmos®<sup>2</sup> assicura sonorità perfette. Tutto questo e molte altre funzioni si possono controllare semplicemente muovendo la mano o dicendo «Hey Mercedes» all'Assistente per interni MBUX<sup>3</sup>.



<sup>1</sup> Per usare il servizio digitale «MBUX Entertainment», è necessario stipulare un contratto specifico separato con un fornitore terzo di servizi di streaming e disporre di un proprio volume di dati. Inoltre, il rispettivo veicolo deve essere associato all'account utente. Sono possibili restrizioni a livello nazionale dovute alla disponibilità di servizi di streaming. Per l'utilizzo dei servizi Digital Extras e degli equipaggiamenti on-demand sono necessari un Mercedes me ID e l'accettazione delle Condizioni di utilizzo dei servizi Digital Extras.

<sup>2</sup> Equipaggiamento a richiesta selezionabile a seconda della configurazione individuale.

<sup>3</sup> Per usare il servizio digitale «Assistente per interni MBUX», è necessario stipulare un contratto specifico separato con un fornitore terzo di servizi di streaming e disporre di un proprio volume di dati. Inoltre, il rispettivo veicolo deve essere associato all'account utente. Sono possibili restrizioni a livello nazionale dovute alla disponibilità di servizi di streaming. Per l'utilizzo dei servizi Digital Extras e degli equipaggiamenti on-demand sono necessari un Mercedes me ID e l'accettazione delle Condizioni di utilizzo dei servizi Digital Extras.





## Meglio in sicurezza.

A prescindere dalle manovre e dalle curve che affronterai nelle tue prossime avventure, Nuova EQB Full Electric ti supporta comunque con sistemi di sicurezza avanzati<sup>1</sup>. Tra questi figurano il sistema attivo di assistenza alla frenata<sup>2</sup> (in caso di rilevamento di pericoli), il sistema antibandamento attivo<sup>2</sup> e il Blind Spot Assist<sup>2</sup>. Il sistema di assistenza attivo al parcheggio<sup>2</sup> e una telecamera a 360°<sup>2</sup> ti aiuteranno a trovare uno spazio di parcheggio libero ma anche ad eseguire le manovre di entrata e uscita, con l'aiuto di una sorprendente vista a volo d'uccello virtuale.

<sup>1</sup> I nostri sistemi di assistenza alla guida e di sicurezza sono strumenti di supporto e non esonerano il conducente dalle sue responsabilità. Ti preghiamo di osservare le avvertenze riportate nelle istruzioni per l'uso e i limiti di sistema ivi descritti. Equipaggiamento a richiesta selezionabile a seconda della configurazione individuale.

<sup>2</sup> Equipaggiamento a richiesta selezionabile a seconda della configurazione individuale.



### Collision avoidance

- Brake Assist  ⚙️
- Keeping Assist  ⚙️
- Adaptive Drive  ⓘ



A 3D model of a silver SUV is shown from a rear-quarter perspective, with green sensor beams extending forward from the front of the vehicle, illustrating the collision avoidance system's field of view.







## Ricarica e via.

Mercedes me Charge<sup>1</sup> ti dà accesso diretto a un'ampia serie di stazioni di ricarica pubbliche. Il prezzo è confermato sul tuo smartphone e ricevi la fattura automaticamente, per poter passare alla trazione completamente elettrica in modo semplice e lineare.

## Questo sì che è entertainment.

MBUX Entertainment<sup>2</sup> offre un mondo di intrattenimento capace di rendere piacevole anche il viaggio più lungo. A bordo si può perfino giocare ai minigiochi<sup>3</sup>: il modo perfetto per divertire la famiglia nei momenti di pause lungo il tragitto.

<sup>1</sup> Per poter utilizzare il servizio Digital Extras «Mercedes me Charge», è necessario stipulare un contratto di ricarica separato con un fornitore terzo selezionato per la ricarica, il pagamento e la fatturazione. L'uso dei servizi Digital Extras richiede un Mercedes me ID personale e l'accettazione delle Condizioni di utilizzo dei servizi Digital Extras. Inoltre, il rispettivo veicolo deve essere associato all'account utente. Sono possibili eventuali limitazioni a livello nazionale. Gli equipaggiamenti a richiesta dipendono dalla configurazione. <sup>2</sup> Per usare il servizio digitale «MBUX Entertainment», è necessario stipulare un contratto specifico separato con un fornitore terzo di servizi di streaming e disporre di un proprio volume di dati. Inoltre, il rispettivo veicolo deve essere associato all'account utente. Sono possibili restrizioni a livello nazionale dovute alla disponibilità di servizi di streaming. L'uso dei servizi Digital Extras e degli equipaggiamenti on-demand richiede un Mercedes me ID personale e l'accettazione delle Condizioni di utilizzo dei servizi Digital Extras. I contenuti raffigurati possono variare dalla versione di serie. <sup>3</sup> Per motivi di sicurezza, non è possibile giocare durante la guida.





## Guarda avanti.

Ovunque l'avventura ti porti, non staccare lo sguardo dalla strada. L'head-up display (a richiesta) proietta direttamente sul tuo parabrezza informazioni importanti, tra cui velocità, indicazioni per la navigazione e aggiornamenti sul traffico.

I contenuti raffigurati possono differire dalla versione di serie.



## L'upgrade della realtà.

Con la Realtà Aumentata MBUX per la navigazione, una telecamera riprende la strada davanti a te e questa immagine, insieme alle frecce di direzione e allo stato dei semafori, vengono sovrappresse sulla tua cartina di navigazione.

# Progressive.

Vai oltre l'avventura. Rendi la tua Nuova EQB Full Electric ancora più incisiva con una serie di dettagli di design innovativi, sia interni che esterni, che trasformano la tua vettura in un'audace dichiarazione di stile. Le caratteristiche includono una nuova mascherina del radiatore Black Panel con Mercedes-Benz Pattern e bocchette di ventilazione color cromo argentato nell'abitacolo.

Nelle immagini possono essere raffigurati equipaggiamenti a richiesta aggiuntivi.



## Electric Art.

Con la versione Electric Art puoi percepire la mobilità elettrica in ogni fibra degli interni. Accenti di colore in oro rosé impreziosiscono sia i rivestimenti che le bocchette di ventilazione. Anche l'elemento decorativo retroilluminato simboleggia il progresso tecnologico. Speciali cerchi in lega leggera da 18" riflettono questo stesso valore intrinseco negli esterni.

Nelle immagini possono essere raffigurati equipaggiamenti a richiesta aggiuntivi.



## AMG Line.

Aggiungi una dimensione sportiva al tuo terreno di gioco. Il nome AMG è ammirato in tutto il mondo da anni. Ora, i suoi dinamici dettagli di design aggiungono un tocco ancora più sofisticato alla tua vettura. Lo styling della carrozzeria include una grembialatura anteriore specifica di AMG con elementi decorativi cromati ed AIR CURTAIN funzionali.



# Dati tecnici - EQB X243

	<b>EQB 250+</b>	<b>EQB 300 4MATIC</b>	<b>EQB 350 4MATIC</b>
<b>NUMERO MODELLO</b>	243.602	243.608	243.612
<b>MOTORE</b>			
Autonomia massima (km)	535	447	447
Potenza nominale massima (elettrica) (kW)	140	168	215
Potenza nominale massima (elettrica) (CV)	190	228	292
Coppia massima (Nm)	385	390	520
Capacità della batteria ad alto voltaggio (kWh)	70,5	66,5	66,5
Capacità di ricarica CA massima (kW)	11	11	11
Capacità di ricarica CC massima (kW)	100	100	100
Tempo di ricarica CA 0-100% (netto) Mode 3 (h) a 11 kW	7,25	6,75	6,75
Tempo di ricarica CC 10-80% in minuti	35	32	32
<b>PRESTAZIONI</b>			
Velocità massima (km/h)	160	160	160
Accelerazione 0-100 km/h (s)	8,9	8	6,2
<b>CONSUMI ED EMISSIONI</b>			
Consumo (kW/100 km)	17,4	19,2	19,2
Equivalente a benzina	1,9	2,1	2,1
Emissioni di CO <sub>2</sub> (g/km) secondo il regolamento 715/2007 UE	0	0	0
Emissioni di CO <sub>2</sub> generate dalla produzione di corrente (g/km)	20	22	22
Categoria efficienza energetica	A	B	B
<b>MASSA/CARICO</b>			
Peso a vuoto rilevato secondo il regolamento (CE) 1230/2012	2105-2251	2165-2303	2165-2303
Massa complessiva ammessa	2540-2725	2600-2770	2600-2770
Carico massimo sul tetto (kg)	75	75	75
Carico rimorchiabile frenato/non frenato (kg)	1400/750	1700/750	1700/750
Volume bagagliaio (l)	495-1710	495-1710	495-1710

Il consumo di carburante/corrente è misurato secondo il regolamento 715/2007/CEE nella versione attualmente in vigore. I valori indicati relativi al consumo di energia e alle emissioni di CO<sub>2</sub> sono valori svizzeri. Si tratta di valori che sono stati rilevati nell'ambito del ciclo di misurazione WLTP. A livello pratico, i valori dei consumi possono variare da quelli indicati a seconda dello stile di guida, delle condizioni del fondo stradale e del traffico, delle condizioni meteorologiche e dello stato della vettura. I dati non si riferiscono a una singola vettura e non fanno parte dell'offerta, ma sono forniti esclusivamente a titolo di confronto tra i diversi modelli. Affinché i consumi di energia delle diverse motorizzazioni (benzina, diesel, gas, elettricità ecc.) siano comparabili, sono indicati anche con il cosiddetto equivalente benzina (unità di misura per l'energia). La CO<sub>2</sub> è il principale gas a effetto serra responsabile del riscaldamento climatico; le emissioni medie di CO<sub>2</sub> di tutti i tipi di veicoli proposti (a prescindere dal marchio) per il 2024 sono di 122 g/km, con un valore target di 118 g/km.

# Dimensioni.

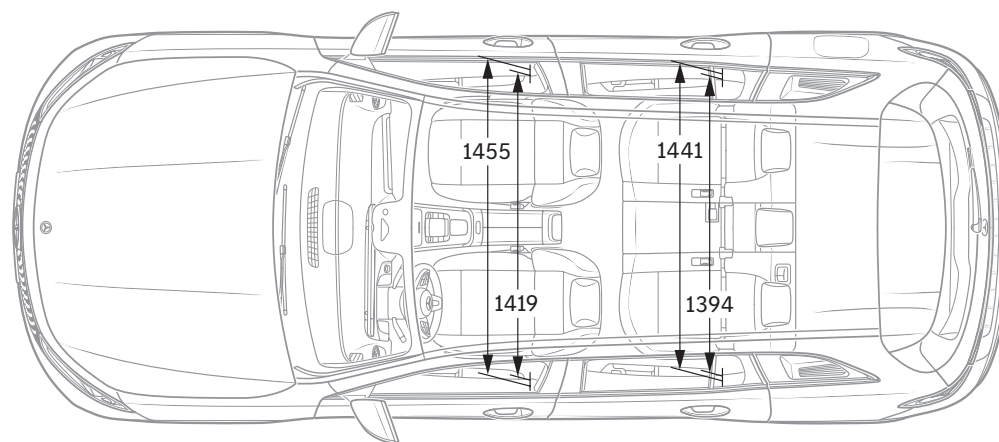
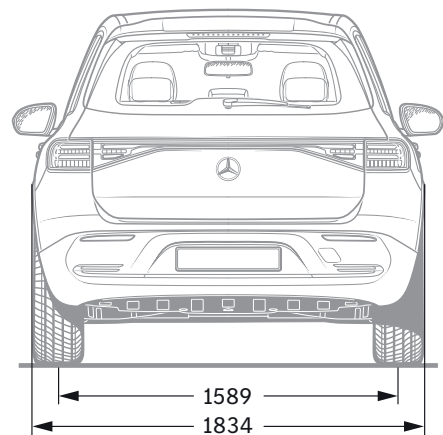
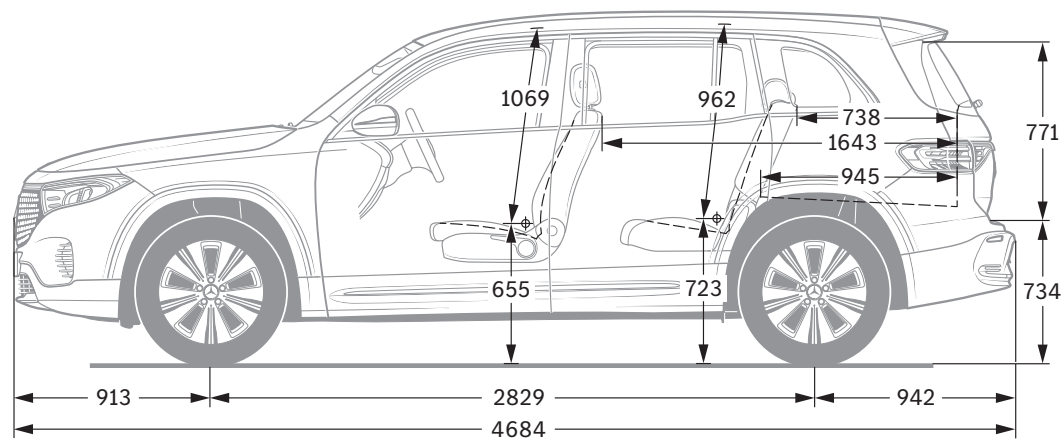
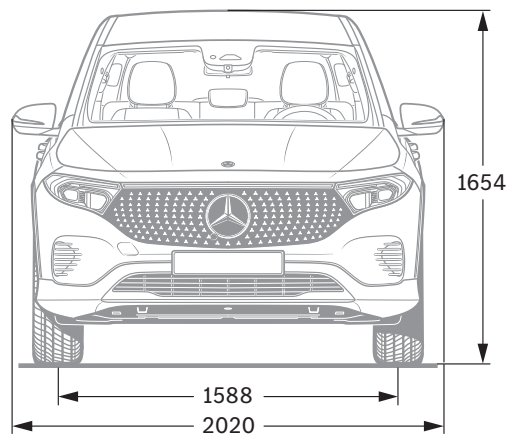



**Sulle informazioni contenute nella presente pubblicazione:** successivamente alla chiusura redazionale (16.11.2023) possono essersi verificate modifiche al prodotto. Il Costruttore può apportare variazioni alla struttura o alla forma ed ai colori dei prodotti illustrati nonché alla fornitura durante il periodo di consegna nella misura in cui tali modifiche, tenendo presenti gli interessi del Concessionario, siano accettabili da parte del Cliente. L'impiego di caratteri o numeri per indicare ordinazioni oppure prodotti già ordinati da parte del Concessionario o del Costruttore non danno origine ad alcun diritto. Le illustrazioni possono contenere

anche accessori o equipaggiamenti speciali non compresi nelle forniture di serie. Pubblicazione a carattere internazionale. Dichiarazioni relative a disposizioni legali e fiscali e le loro conseguenze sono tuttavia valide solo per la Repubblica Federale di Germania al momento della chiusura redazionale di questa pubblicazione. Per il relativo aggiornamento vincolante ti preghiamo di rivolgerti alla tua Concessionaria Mercedes-Benz AG di fiducia.

**[www.mercedes-benz.ch](http://www.mercedes-benz.ch)**