



EQS SUV
THIS IS FOR
PIONEERS.





THIS IS FOR PIONEERS.

Unico e innovativo: EQS SUV. Il primo SUV di lusso di Mercedes-Benz completamente elettrico in grado di ospitare fino a sette persone. Comfort da prima classe, funzioni innovative come l'MBUX Hyperscreen e assenza quasi completa di rumorosità durante la guida. Pioniere della strada: EQS SUV combina l'elegante sensazione di guida della EQS Berlina con la sensazione di spaziosità di un SUV.





The image shows the rear passenger area of a Mercedes EQS SUV. Two large, rectangular touchscreens are mounted on the back of the front seats, displaying a music player interface. The screens show the song 'In Our Dream' by 'The EQS' on Spotify, with a progress bar at 00:20 of 02:09. The interface includes a search bar, navigation icons, and a temperature display of 20.2°C. The car's interior is light-colored with leather-like upholstery and ambient lighting. The text 'ELETTRICITÀ IN GRANDE STILE.' is overlaid on the left side of the image.

ELETTRICITÀ IN GRANDE STILE.

Multimedia entertainment sui sedili posteriori e materiali pregiati fino alla terza fila di sedili. Non importa in quale sedile: a bordo di EQS SUV hai una tale sensazione di comodità ed eleganza che quasi non vorresti più scendere.







PIONIERE DELLA STRADA.

Spazio ed eleganza non devono essere in contraddizione. EQS SUV reinventa l'idea di SUV. Un design ottimizzato dal punto di vista aerodinamico, con una silhouette elegante e dinamica, consente di coniugare un design di grande impatto visivo con un comportamento su strada maneggevole ed efficiente, su ogni terreno.



TUTTO FUORCHÉ ORDINARIO.

Guarda negli occhi il futuro della mobilità. Il frontale, con la mascherina del radiatore Black Panel con Mercedes-Benz Pattern e i fari DIGITAL LIGHT¹, rivela un design futuristico già dal primo sguardo.



¹ Equipaggiamento a richiesta disponibile in base alla configurazione.



1296E



50

0 km/h

7:11

21.0°C

10:10

RES+
SET+
SET-
CANCEL
LM

OK
D
P
R
N
D



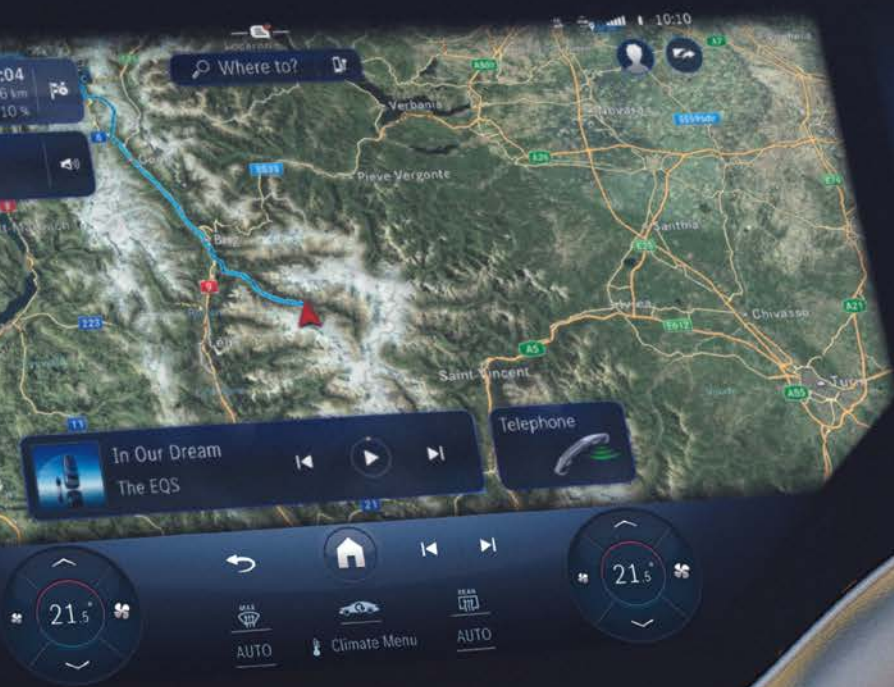

LA NUOVA LEGGEREZZA: COMODA E SPAZIOSA.

Nel cockpit, l'MBUX Hyperscreen con tecnologia Zero Layer si estende per l'intera larghezza della plancia. E a completare un'esperienza di comfort senza confronti ci pensano dotazioni come i sedili con funzione di massaggio integrata¹ o l'innovativo sistema di filtraggio dell'aria HEPA¹.

¹ Equipaggiamento a richiesta disponibile in base alla configurazione.





BENVENUTI NEL FUTURO DELL'ELETTROMOBILITÀ.

Elegante e raffinato in ogni dettaglio: gli esterni di EQS SUV sorprendono per i preziosi elementi di design. Gli highlight che si notano subito: luci posteriori con design a elica 3D, maniglie delle porte a filo e predellini di accesso illuminati¹.

¹Equipaggiamento a richiesta disponibile in base alla configurazione.

The image shows the interior of a Mercedes EQ SUV, viewed from the rear passenger side. The car features three rows of light-colored leather seats. The front two rows have integrated touchscreens on the backrests displaying the EQ logo and driving information. A large panoramic sunroof is visible on the ceiling. The overall atmosphere is bright and spacious, with warm ambient lighting.

LA VERA GRANDEZZA VIENE DA DENTRO.

Spazio alla vita: per famiglie numerose o spesse ingombranti, la spaziosità di EQS SUV è variabile e versatile. A richiesta è disponibile una terza fila di sedili che rende possibile il trasporto di sette passeggeri.



LUNGHE DISTANZE, BREVI TEMPI DI RICARICA.

EQS SUV coniuga prestazioni elevate ed efficienza. In base alla motorizzazione, la vettura può raggiungere un'autonomia elettrica di 673 km¹ (secondo WLTP). Rispettando l'ambiente. Perché con Mercedes me Charge² oltre a disporre di un'infrastruttura di colonnine di ricarica all'avanguardia presente in tutto il mondo, con Green Charging si puoi essere certi che per ogni ricarica della vettura verrà immessa in rete una quantità di energia da fonti rinnovabili pari a quella prelevata. Questo viene garantito dall'acquisto di certificati di origine di alta qualità.

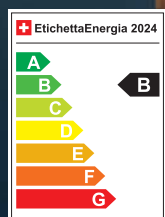

Mercedes EQS SUV 450 4MATIC, 360 CV (265 kW), 22,8 kWh/100 km, categoria di efficienza energetica: B.

¹ Consumo di energia e autonomia vengono calcolati sulla base del Regolamento 2017/1151/UE. ² Per poter utilizzare il Digital Extra «Mercedes me Charge» è necessario un contratto di ricarica separato con un fornitore terzo, al quale dovrai rivolgerti per il pagamento e la fatturazione delle ricariche. Per utilizzare i Digital Extras è necessario un Mercedes me ID personale e si devono accettare le Condizioni di utilizzo dei Digital Extras. Inoltre, la vettura in questione deve essere collegata all'account utente. Si applicano le restrizioni vigenti nei singoli Paesi. Equipaggiamento a richiesta disponibile in base alla configurazione.





Sistema multimediale MBUX.

Intrattenimento e informazioni da prima classe: scopri il fascino dell'entertainment con highlight come il sistema multimediale MBUX¹ con MBUX Hyperscreen e interfaccia utente Zero Layer, il display head-up con Realtà Aumentata² e l'entertainment del vano posteriore MBUX High End². Resta solo da chiarire se preferisci accomodarti nella prima o nella seconda fila di sedili.

¹ Per l'utilizzo dei servizi Digital Extras devi creare un Mercedes me ID e accettare le Condizioni di utilizzo dei servizi Digital Extras. I servizi rappresentati, e le relative funzioni e disponibilità, dipendono in particolar modo dal modello di veicolo, dall'anno di costruzione, dall'equipaggiamento a richiesta scelto e dal Paese.

² Equipaggiamento a richiesta disponibile in base alla configurazione.



Sistemi di assistenza alla guida.

Le funzioni intelligenti di EQS SUV consentono di sfruttare al meglio la potenza della vettura. Sistemi di assistenza alla guida selezionabili e diversi programmi di marcia favoriscono uno stile di guida previdente e attento ai consumi energetici.¹ E grazie a un sistema di recupero dell'energia che aumenta l'efficienza, ottieni sempre il massimo dalla tua vettura.

¹I nostri sistemi di assistenza e di sicurezza sono strumenti di supporto e non esonerano il guidatore dalla sua responsabilità. Ti preghiamo di osservare le avvertenze riportate nelle istruzioni per l'uso e i limiti di sistema ivi descritti.



Sedili Multicontour per conducente e passeggero anteriore.

Lasciati viziare: questi sedili combinano numerose possibilità di regolazione con opzioni comfort esclusive. Le camere d'aria gonfiabili singolarmente ti garantiscono una posizione perfetta del sedile e un solido sostegno laterale. Gli effetti gradevoli dei massaggi, alcuni dei quali utilizzano l'azione benefica del calore, trasformano ogni viaggio in un piacere.¹

¹ Equipaggiamento a richiesta disponibile in base alla configurazione.

Elementi decorativi esclusivi.

Di grande pregio, senza tempo, esclusivi: gli interni soddisfano gli standard estetici più esigenti, ad esempio, gli elementi decorativi di grande eleganza in legno a poro aperto con Mercedes-Benz Pattern in alluminio.

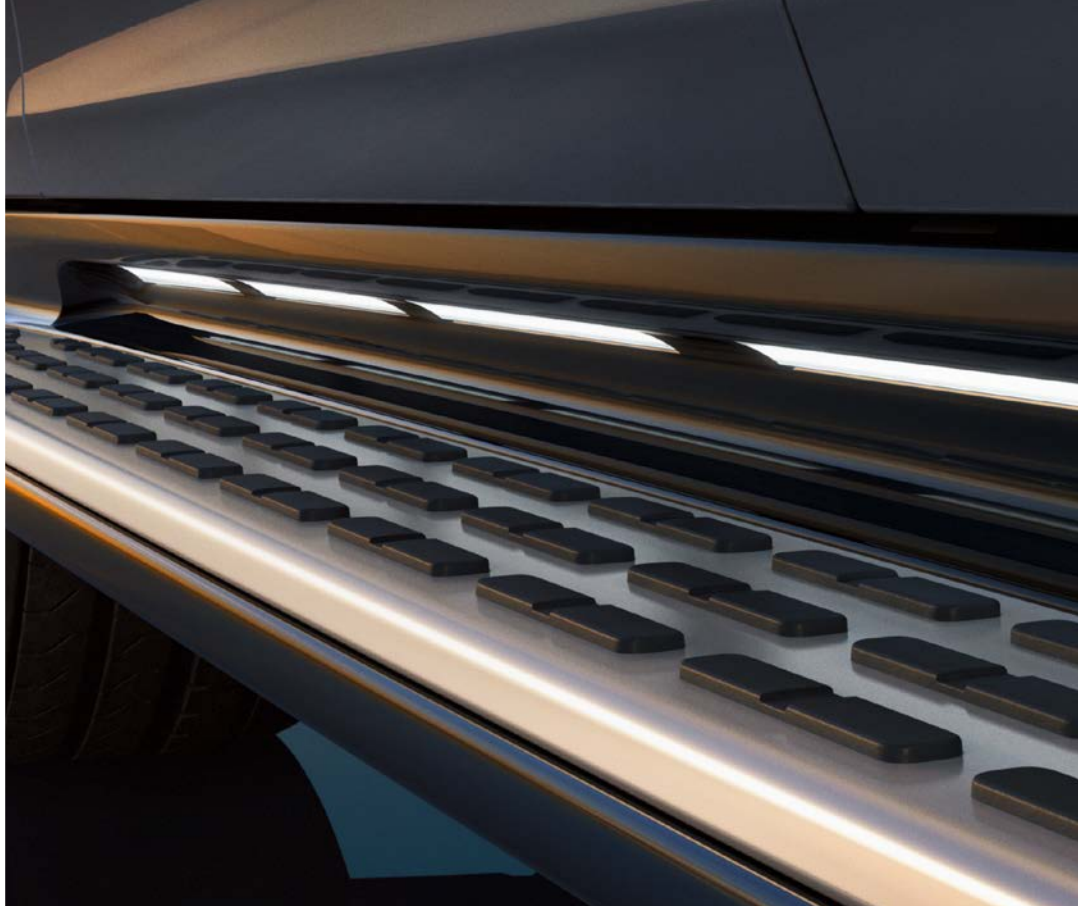

Asse posteriore sterzante con adeguamento dell'angolo di sterzata di 10°.

L'asse posteriore sterzante¹ corregge l'angolo di sterzata anche di 10° per ridurre notevolmente il diametro di volta. Durante i parcheggi la tua auto ti sembrerà maneggevole come una compatta. Alle velocità sostenute, invece, percepirai la superiorità di una vettura a passo lungo.

Predellini di accesso illuminati.

I predellini illuminati¹ facilitano l'accesso al tuo nuovo EQS SUV. Oltre ad essere un elemento di design di grande pregio estetico, sono ottimizzati dal punto di vista aerodinamico.

¹ Equipaggiamento a richiesta disponibile in base alla configurazione.

Versione Electric Art.

Esclusività di alto livello, interpretata ad arte: gli esterni Electric Art esaltano ulteriormente il design della vettura. I generosi elementi decorativi cromati e i cerchi in lega leggera da 21 pollici sottolineano nei punti giusti le sorprendenti dimensioni della tua auto. Con gli interni Electric Art, il modern luxury permea ogni fibra dell'abitacolo. I sedili Comfort con elegante illuminazione del profilo invitano a prendere posto al volante multifunzione in pelle nappa. L'illuminazione di atmosfera compone scenari cromatici affascinanti.



AMG Line.

Scegliendo lo stile accattivante della versione AMG Line sottolinei il lato sportivo della tua auto. L'inconfondibile «purpose design» si fonde con il DNA sportivo di Mercedes AMG, per un look ancora più deciso. Negli interni AMG Line, la sportività si vede e si tocca con mano. Oltre che dal look innovativo dell'abitacolo, il piacere di guida è enfatizzato anche dal volante sportivo multifunzione traforato all'altezza dell'impugnatura e appiattito nella parte inferiore. I sedili sportivi con motivo grafico dinamico assicurano un ottimo sostegno laterale.

¹ Equipaggiamento a richiesta disponibile in base alla configurazione.
Le immagini possono raffigurare ulteriori equipaggiamenti a richiesta.



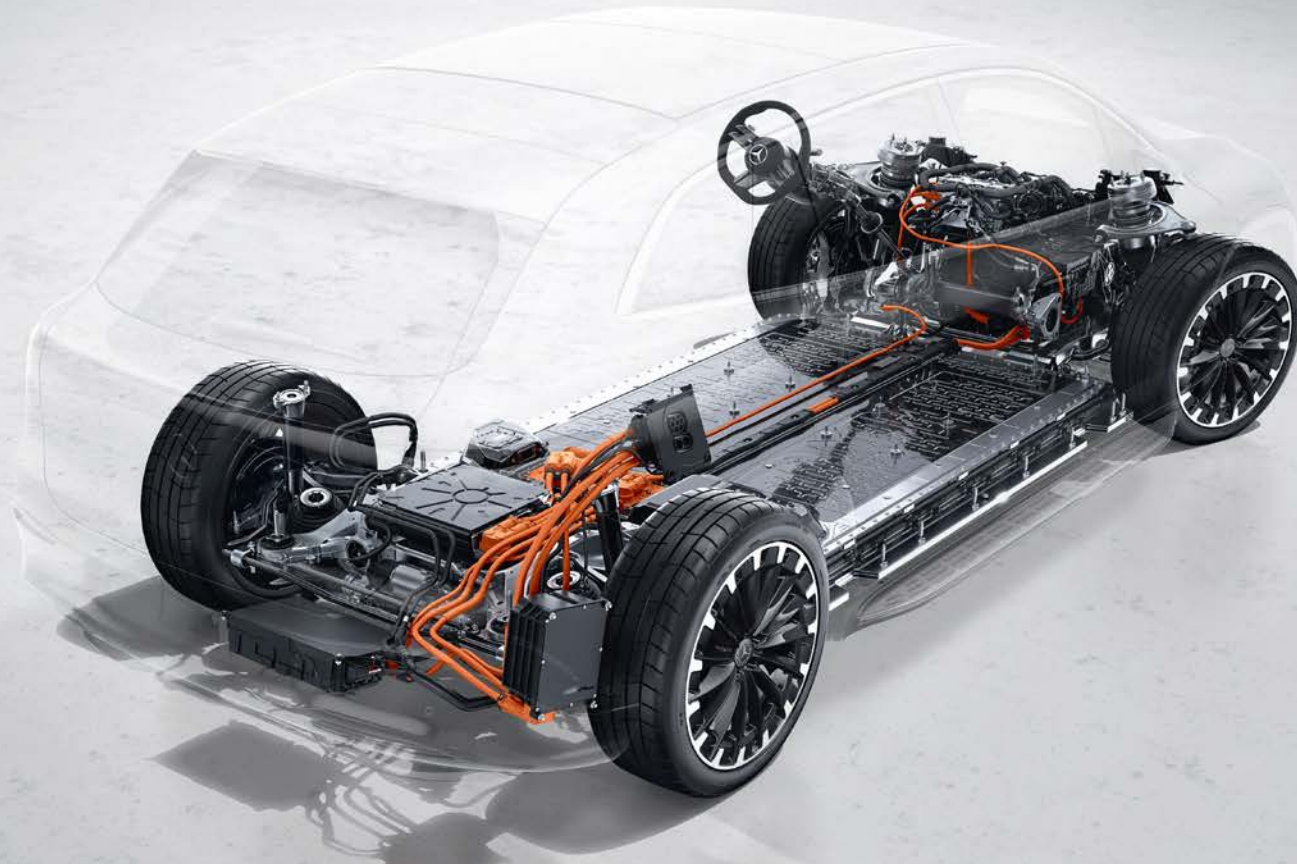

La nuova forza della mobilità elettrica.

L'Electric Vehicle Architecture consente un'ampia gamma di potenze di trazione massime, che vanno da 265 a 400 kW. Tutti i modelli di EQS SUV montano una catena cinematica elettrica sull'asse posteriore, mentre le versioni dotate di 4MATIC ne presentano una anche sull'asse anteriore. Nei modelli 4MATIC la funzione Torque Shift consente di ripartire in modo intelligente e continuo la coppia motrice tra il motore elettrico posteriore e quello anteriore.



Mercedes-Benz Wallbox.

Ricarica da casa il tuo EQS SUV, in tutta semplicità e con grande stile, con una potenza di ricarica di max. 22 kW, collegandolo alla Mercedes-Benz Wallbox (non inclusa).¹ Il prodotto dispone della possibilità di ricevere aggiornamenti software «over the air» ed è facilmente gestibile con lo smartphone tramite l'App Mercedes me². I componenti di sicurezza integrati (ad es. il sensore di corrente di guasto da 6 mA CC) offrono un'ulteriore protezione per la vettura, l'installazione domestica e la wallbox.

¹In funzione del produttore e del veicolo, la ricarica da 22 kW potrebbe richiedere un apposito equipaggiamento a richiesta e deve essere adattata all'installazione domestica presente a monte. Qualora ciò non fosse possibile, il veicolo viene caricato automaticamente dalla wallbox con la potenza di ricarica massima possibile. ²Per l'utilizzo delle funzioni remote della Mercedes-Benz Wallbox sono necessari l'App Mercedes me e il collegamento della wallbox alla connessione Internet del cliente. Per l'utilizzo dei servizi Digital Extras devi creare un Mercedes me ID e accettare le Condizioni di utilizzo dei servizi Digital Extras. I servizi rappresentati, e le relative funzioni e disponibilità, dipendono in particolar modo dal periodo di validità, dal modello di vettura, dall'anno di costruzione, dall'equipaggiamento a richiesta scelto e dal Paese.

Dati tecnici - EQS SUV X296

	EQS 450 4MATIC	EQS 500 4MATIC	EQS 580 4MATIC
NUMERO DI MODELLO	296624	296634	296644
MOTORE			
Potenza nominale massima (elettrica) (kW)	265	330	400
Potenza nominale massima (elettrica) (CV)	360	449	544
Coppia massima (Nm)	800	828	858
Batteria HV - contenuto energetico utilizzabile (kWh)	118	118	118
Capacità massima di carica CA (kW)	11	11	11
Capacità massima di carica CC (kW)	200	200	210
Tempo di ricarica CA 0-100 % (netto) modalità 3 (h) a 11 kW	12,25	12,25	12,25
Tempo di ricarica CC 10-80% in minuti	31	31	31
PRESTAZIONI			
Velocità massima (km/h)	210	210	210
Accelerazione 0-100 km/h (s)	6,1	5,3	4,7
CONSUMI ED EMISSIONI			
Consumi (kW/100 km)	22,8	22,8	22,8
Equivalente benzina	2,5	2,5	2,5
Emissioni CO ₂ (g/km) secondo 715/2007/CEE	0	0	0
Emissioni di CO ₂ derivanti dalla fornitura di energia elettrica (g/km)	26	26	26
Categoria di efficienza energetica	B	B	B
MASSA/CARICO			
Peso a vuoto in condizioni operative/Capacità di carico (kg)	2840-3110	2840-3110	2845-3110
Massa complessiva ammessa	3410-3500	3410-3500	3410-3500
Carico massimo sul tetto (kg)	100	100	100
Carico rimorchiabile frenato/non frenato (kg)	1800/750	1800/750	1800/750
Capienza del bagagliaio (l)	645-2100	645-2100	645-2100

* Con potenza di ricarica di 22 kW

Il meglio per il motore: oli motore originali Mercedes-Benz.

La consumazione normalizzata di carburante/d'energia elettrica è calcolata secondo il metodo di misura WLTP nella sua versione attualmente in vigore. Le valori indicati relativi alla consumazione di energia e alle emissioni di CO₂ sono valori tedeschi. Il s'agit ici de valeurs qui ont été déterminées dans le cycle de mesure WLTP. Dans la pratique, les valeurs de consommation peuvent cependant diverger des valeurs indiquées, en fonction du style de conduite ainsi que des conditions de la chaussée, du trafic, des influences de l'environnement et de l'état du véhicule. Les données ne se réfèrent pas à un véhicule précis et ne font pas partie de l'offre, mais servent uniquement à la comparaison entre les différents types de véhicules. Afin que les consommations d'énergie des différentes motorisations (essence, diesel, gaz, électricité, etc.) soient comparables, elles sont indiquées en sus sous la forme d'équivalents essence (unité de mesure pour l'énergie). Le CO₂ est le principal gaz à effet de serre responsable du réchauffement climatique; l'émission moyenne de CO₂ de l'ensemble des modèles proposés (toutes marques confondues) est pour 2024 de 122 g/km, la valeur cible étant de 118 g/km.

Dimensioni.

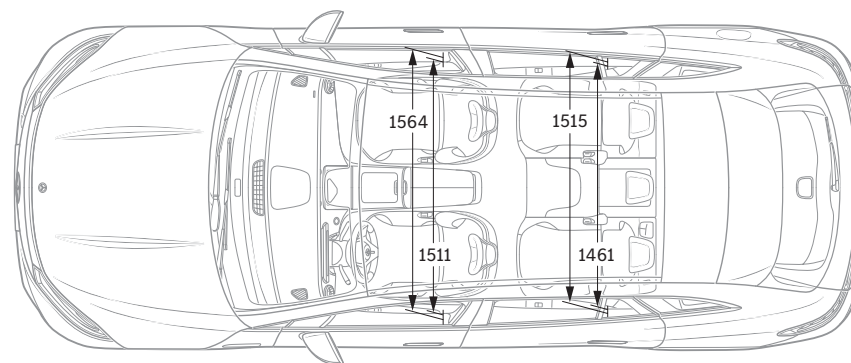
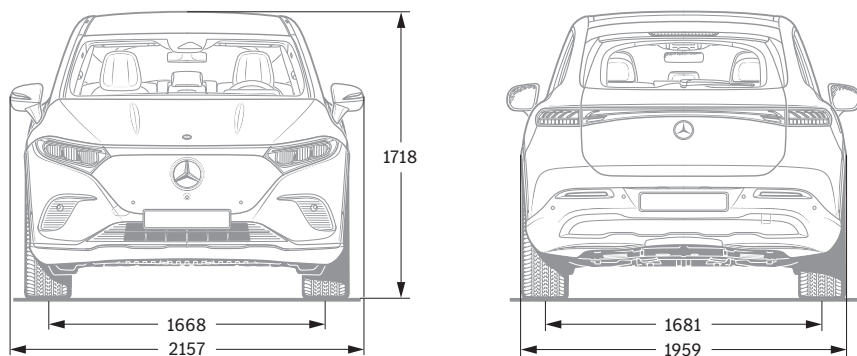

Equipaggiamento di serie

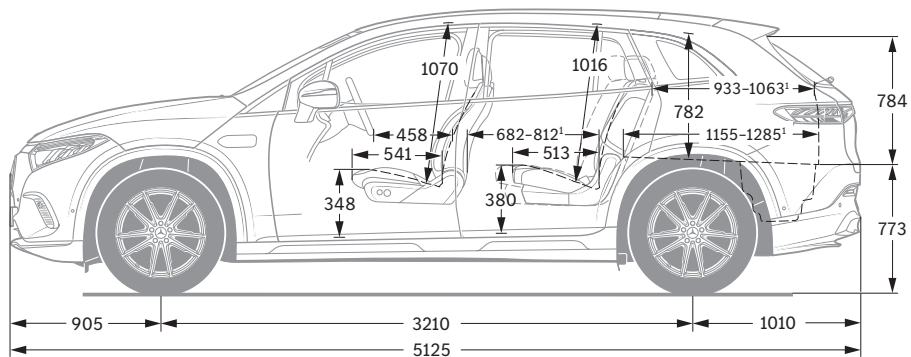

Con 3^a fila di sedili (a richiesta)

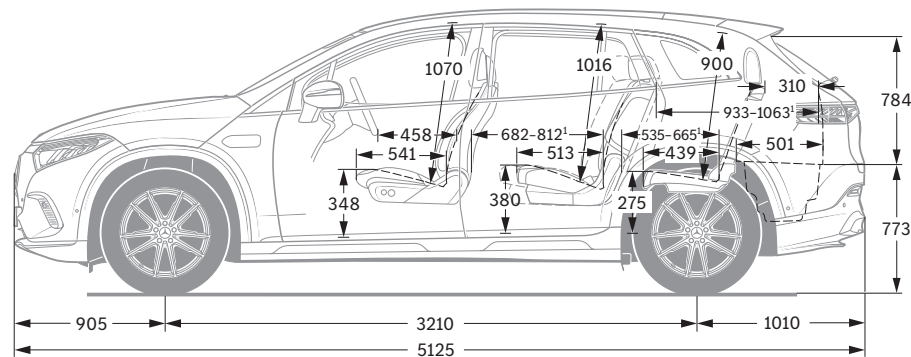

¹ Divano posteriore scorrevole. Massa senza carico. Lunghezza della vettura senza adattatore per targa (2 mm). Tutte le misure sono espresse in millimetri. Le misure indicate sono da intendersi come valori medi. I dati sono validi per i veicoli con equipaggiamento di serie e in ordine di marcia.

Sulle informazioni contenute nella presente pubblicazione: successivamente alla chiusura redazionale (22.11.2023) possono essersi verificate modifiche al prodotto. Il Costruttore può apportare variazioni alla struttura o alla forma ed ai colori dei prodotti illustrati nonché alla fornitura durante il periodo di consegna nella misura in cui tali modifiche, tenendo presenti gli interessi del Concessionario, siano accettabili da parte del Cliente. L'impiego di caratteri o numeri per indicare ordinazioni oppure prodotti già ordinati da parte del Concessionario o del Costruttore non danno origine ad alcun diritto. Le illustrazioni possono contenere

anche accessori o equipaggiamenti speciali non compresi nelle forniture di serie. Pubblicazione a carattere internazionale. Dichiarazioni relative a disposizioni legali e fiscali e le loro conseguenze sono tuttavia valide solo per la Repubblica Federale di Germania al momento della chiusura redazionale di questa pubblicazione. Per il relativo aggiornamento vincolante ti preghiamo di rivolgerti al tuo Concessionario Mercedes-Benz AG di fiducia.

www.mercedes-benz.ch

Mercedes-Benz Schweiz AG, Bernstrasse 55, CH-8952 Schlieren, info_ch@mercedes-benz.com, 05.2024